



SYGEF Standard SF Zpětný kuželový ventil typ 562 S hrdly pro polyfúzní svařování metric

Provedení:

- Materiál: **PVDF** / Silicone free / Bez silikonu
- Pro horizontální nebo vertikální instalaci
- Těsnící účinek při minimálním vodním sloupci 1 m
- Pružinový, pružina z nerez oceli (1.4310)
- Pružina dostupná také v jiných materiálových provedeních
- Snadná montáž a demontáž
- Bez vibrací i ve vysokých průtočných rychlostech
- Tvar zpětného kužele pro optimalizovaný průtok, dvojité uložení
- Stavební délka shodná s kulovými kohouty typ 546

Varování: Ujistěte se, že průměr není zredukován svarovými výronky (nebezpečí turbulencí)

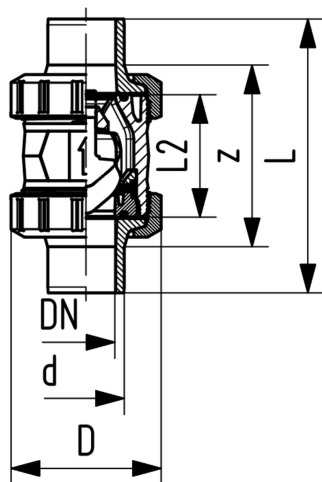

d (mm)	DN (mm)	PN (bar)	kv-hodnota (l/min)	FKM kód	SP	Váha (kg)	D (mm)	L (mm)	L2 (mm)	Nejbl. inch (inch)
20	15	16	180	175 562 232	1	0.170	50	120	56	½
25	20	16	380	175 562 233	1	0.370	58	139	65	¾
32	25	16	460	175 562 234	1	0.400	68	150	71	1
40	32	16	850	175 562 235	1	0.670	84	170	85	1 ¼
50	40	16	1080	175 562 236	1	1.030	97	190	89	1 ½
63	50	16	1670	175 562 237	1	1.830	124	220	101	2

Technické údaje o produktech nejsou závazné. Konstrukční a rozměrové změny vyhrazeny.

Přeloženo z originálu výrobce

PPS Engineering CZ, s.r.o., zastoupení Georg Fischer Piping Systems

info@ppsengineering.cz

www.ppsengineering.cz

© PPS 10/2018